

El. multifunkciós főzőberendezés

A 700XP sorozat több, mint 100 modellt foglal magába. Minden készülékek nagy teljesítményű, megbízható, energiatakarékos, biztonságos és ergonomikus. A modul rendszer megszámlálhatatlan konfigurációban telepíthető: asztali modellként (állványra vagy asztalra), szabadonálló modellként, beton vagy rm. acél lábazatra építve, hídba szerelve vagy konzolos kivitelben. A fejlett technológiának, az új funkcióknak és a prémium szintű teljesítménynek köszönhetően a 700XP sorozat a tökéletes megoldás a kisebb méretű konyhák, központi konyhák, gyorséttermek, és természetesen a fine dining éttermek számára. Ezen a technikai adatalpon az elektromos üzemű multifunkciós főzőberendezést mutatjuk be.



371110

EGYSZERŰ ÖSSZESZERELÉS

- A főbb csatlakozási pontok az állványon találhatóak.
- Az összes alkatrész elérhető.
- Szervízrés az installáció megkönnyítésére. A készülékek asztalra, nyitott tárolószekrényre, hídba vagy konzolos installációba építhetőek.

EGYSZERŰ TISZTÍTÁS

- Az AISI 304 minőségű rm. acélból készült medence lekerekített sarkokkal készült, hezagmentes van hegesztve a munkalapba, ezáltal a tisztítás gyors, biztonságos és egyszerű.
- Egy darabból préselt, 1,5mm vastag fedlap sima, lekerekített sarkokkal.
- Scotch Brite felületkezeléssel

ellátott rm. acél külső panelek.

- A készülékek hezagmentes illesztését a lézertechnológiát alkalmazó gyártósorok garantálják.

EGYSZERŰ HASZNÁLAT

- A többfunkciós főzőberendezés használható kevés zsiradékban történő sütéshez, száraz főzéshez, folyékony ételek készítéshez vagy vízfürdős melegentartóként. A készülék alkalmas hirtelen sütésre, posírozáshoz, gőzöléshez, forraláshoz, pároláshoz, főzéshez és fehér szószok készítéshez.
- Az rétegelt főzőfelület 3mm-es AISI316 minőségű rm. acélból és alatta 12mm-es lágyacélból áll. A lágyacél réteg ellenáll a magas hőmérsékletnek, egyenletesen oszlatja el a hőmérsékletet az egész főzőfelületen, míg az AISI

316 minőségű rm. acél védi a készüléket a korróziótól.

- 100-250°C között állítható hőmérséklet. Az üres serpenyő gyorsan felmelegszik.
- A készülék energiaszabályzó egységgel felszerelt, amely a sütés pontos szabályozását teszi lehetővé, és csökkenti az energia ingazodást a beállított hőmérséklet körül.
- Termosztikus szabályzás.
- A főzőfelület alatt lévő incoloy borítású fűtőelemek garantálják az egyenletes hőelosztást.
- Tartozék egységcsomag: záródugó, kaparó sima felülethez, és leürítő cső az egyszerű étel adagoláshoz.

700XP
El. multifunkciós főzőberendezés

- Állítható magasságú, rm. acél lábak (50mm).

KÖRNYEZETBARÁT

- 98%-ban újrahasznosítható (súly alapján).
- CFC mentes csomagolás.

EGYSZERŰ KARBANTARTÁS

- IPX4-es szintű vízvédelem.
- A kezelőgombok speciális kialakításnak köszönhetően nincs vízbeszivárgás.

	E7MFEHDD00 371109	E7MFEHDD00 371110
TECHNIKAI ADATOK		
Energia	Elektromos	Elektromos
Külső méretek - mm		
szélesség	400	800
mélység	730	730
magasság	850	850
magasság állítás	50	50
Sütőfelület		
típus	Compound	Compound
anyag	Rm acél AISI 316 - Din 1.4404	Rm acél AISI 316 - Din 1.4404
Termosztikus	●	●
Medence hasznos térfogata - min/max - lt.	11	22
Sütőfelület mérete - mm		
szélesség	306	630
mélység	510	510
Működési hőmérséklet - minimum/maximum °C	100, 250	100, 250
Teljesítmény - kW		
el	5	10
Nettó súly - kg	40	75
Hálózati feszültség	400 V, 3N, 50/60	400 V, 3N, 50/60
SZÁLLÍTOTT TAROZÉKOK		
KAPARÓ SIMA LAPHOZ	1	1
PENGÉK LEKEREKÍTETT OLDALLAL, KAPARÓHOZ	1	1
TARTOZÉKOK		
2 BELSŐ OLDALSÓ PANEL HIG. SZEKR.HEZ	206252	206252
2 DB TÁLCATARTÓ SÍN GN1/1&2/1 EDÉNYHEZ	206244	206244
2 FIÓK NYITOTT TÁROLÓSZEKRÉNYHEZ	216255	216255
2 OLDALI VÉDŐSZA. LÁBAZATI INST.-HOZ,700	206265	206265
2 OLDALI VÉDŐSZALAG - 700-AS SZÉRIA	206249	206249
2 OLDALPANEL, MA=250,MÉ=700-ELUX	216277	216277
2 OLDALPANEL, MA=700,MÉ=700-ELUX	216000	216000
4 KERÉK (2 FÉKKEL)		206188
4 LÁB BETONRA TELEPÍTÉSHEZ	206210	206210
AJTÓ NYITOTT SZEKRÉNYHEZ-ELUX	206350	206350
EL.FŰTŐ KIT TÁROLÓSZEKRÉNYBE	206259	206259
ELÜLSŐ FOGANTYÚ, 1200 MM	216049	216049
ELÜLSŐ FOGANTYÚ,1600MM	216050	216050
ELÜLSŐ FOGANTYÚ,400MM	216046	216046
ELÜLSŐ FOGANTYÚ,800MM	216047	216047
ELÜLSŐ VÉDŐSZALAG BETON INST.-HOZ,1000MM	206150	206150
ELÜLSŐ VÉDŐSZALAG BETON INST.-HOZ,1200MM	206151	206151
ELÜLSŐ VÉDŐSZALAG BETON INST.-HOZ,1600MM	206152	206152
ELÜLSŐ VÉDŐSZALAG BETON INST.-HOZ,200MM	206146	206146
ELÜLSŐ VÉDŐSZALAG BETON INST.-HOZ,400MM	206147	206147
ELÜLSŐ VÉDŐSZALAG BETON INST.-HOZ,800MM	206148	206148
ELÜLSŐ VÉDŐSZALAG,1000MM	206177	206177
ELÜLSŐ VÉDŐSZALAG,1200MM	206178	206178
ELÜLSŐ VÉDŐSZALAG,1600MM	206179	206179
ELÜLSŐ VÉDŐSZALAG,200MM	206174	206174
ELÜLSŐ VÉDŐSZALAG,400MM	206175	206175
ELÜLSŐ VÉDŐSZALAG,800MM	206176	206176
FEDŐ 11L-ES MULTIFUNKCIÓS BER.HEZ-1/2MOD	921689	
FEDŐ 22L-ES MULTIFUNKCIÓS BER.HEZ-1 MOD		921690
KARIMÁS LÁB KIT	206136	206136
KÉMÉNY FELHAJTÁS, 400 MM	206303	
KÉMÉNY FELHAJTÁS, 800 MM		206304
KÉMÉNY LEZÁRÓ PANEL 400MM NYITOTT	206284	
KÉMÉNY LEZÁRÓ PANEL 400MM ZÁRT	206269	
KÖZÉPSŐ TARTÓELEM800/1200MM-ES SZEKR.HEZ		206245
NAGY FOGANTYÚ(ADAGOLÓ POLC) 400MM	216185	216185
NAGY FOGANTYÚ(ADAGOLÓ POLC) 800MM	216186	216186
OLDALSÓ FOGANTYÚ-JOBB/BAL- 700-AS SZÉRIA	206240	206240

CHLB010

A gyártó fenntartja a jogot, hogy minden elbizetes értesítés nélküli módosításon változtasson a terméken2011-04-05

700XP
El. multifunkciós főzőberendezés

371109

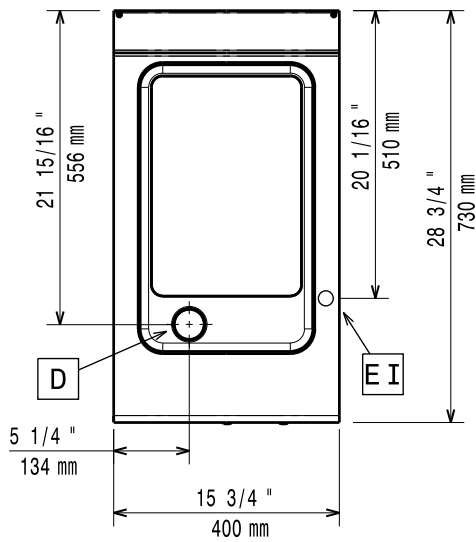
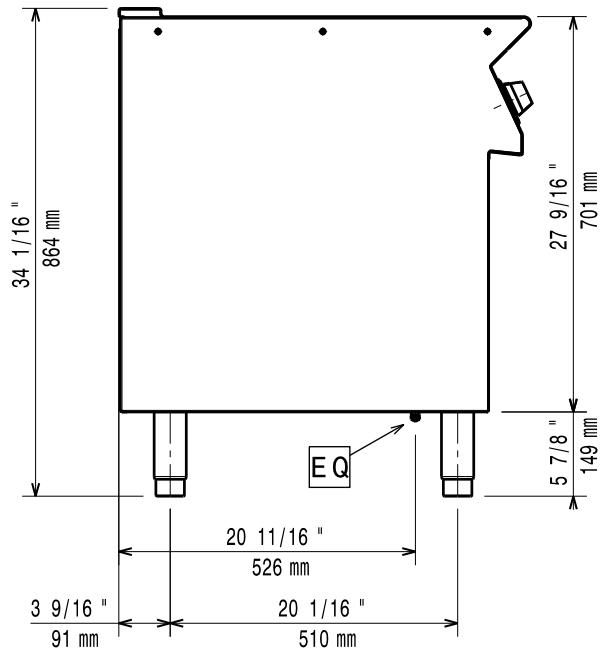
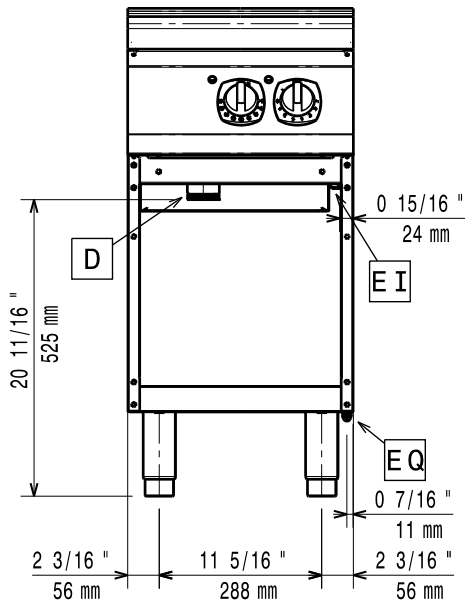

JELMAGYARÁZAT

EI - Elektromos csatlakozás

**E7MFEDDD00
371109**

400 V, 3N, 50/60

700XP
 El. multifunkciós főzőberendezés

371110

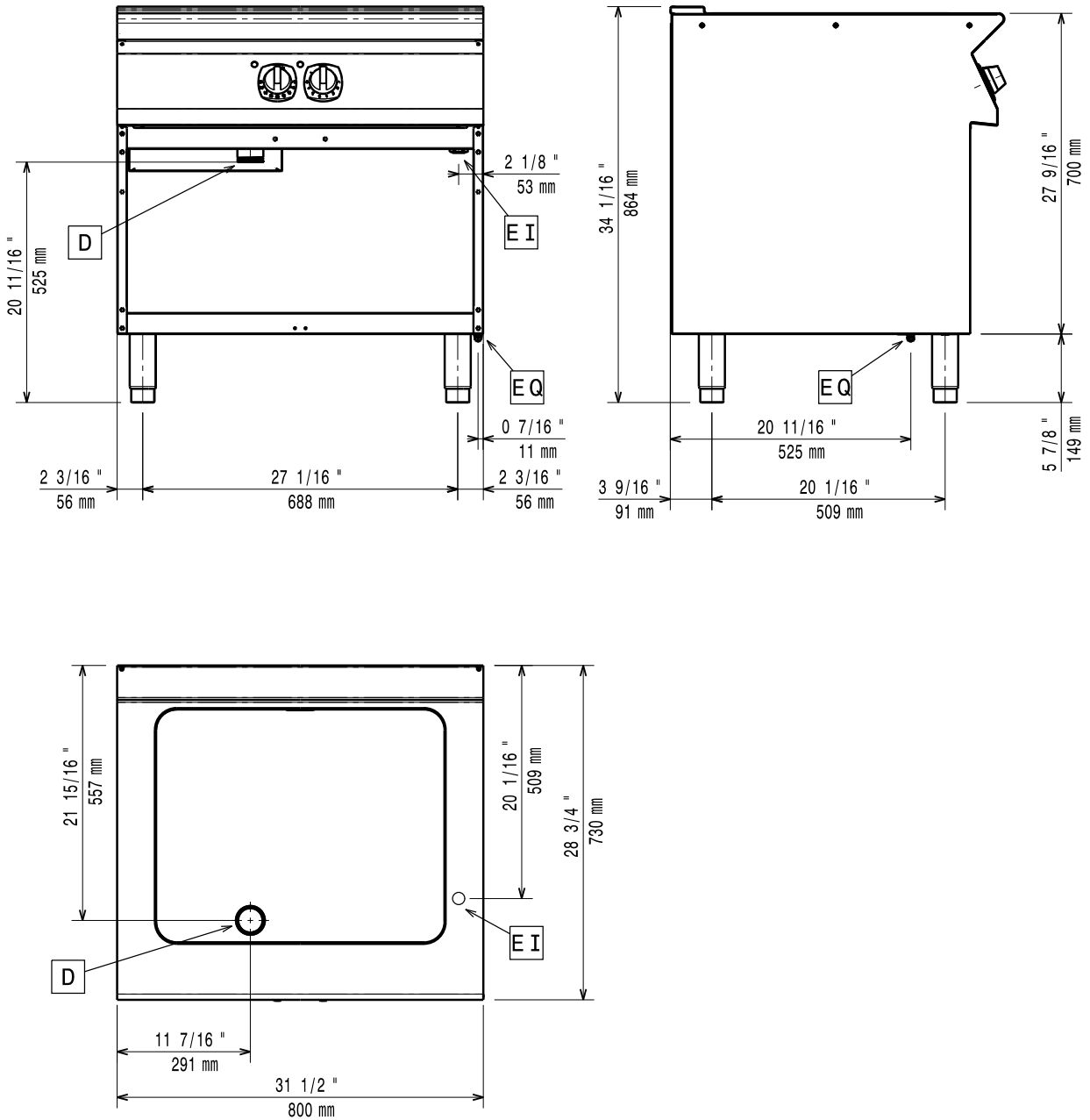

JELMAGYARÁZAT

EI - Elektromos csatlakozás

**E7MFEHDD00
 371110**

400 V, 3N, 50/60