

El. billenőserpenyők

A 700XP sorozat több, mint 100 modellt foglal magába. Minden készülék nagy teljesítményű, megbízható, energiatakarékos, biztonságos és ergonomikus. A modul rendszer megszámlálhatatlan konfigurációban telepíthető: asztali modellként (állványra vagy asztalra), szabadonálló modellként, beton vagy rm. acél lábazatra építve, hídba szerelve vagy konzolos kivitelben. A fejlett technológiának, az új funkcióknak és a prémium szintű teljesítménynek köszönhetően a 700XP sorozat a tökéletes megoldás a kisebb méretű konyhák, központi konyhák, gyorséttermek, és természetesen a fine dining éttermek számára. Ezen a technikai adatlapon az elektromos üzemű billenőserpenyőket mutatjuk be.



EGYSZERŰ ÖSSZESZERELÉS

- A főbb csatlakozási pontok az állvány alsó részén találhatóak.

EGYSZERŰ TISZTÍTÁS

- A készülékek hézagmentes illesztését a lézertechnológiát alkalmazó gyártósorok garantálják.
- Rm. acél medence és dupla falú fedő. Scotch Brite felületkezeléssel ellátott rm. acél külső panelek.
- Rm. acél medence lekerekített sarkokkal, így egyszerű, gyors és biztonságos a tisztítása.
- Állítható magasságú rm. acél lábak (50mm).

EGYSZERŰ HASZNÁLAT

- Az infravörös fűtőelemek a főzőfelület alatt helyezkednek el, egyenletes hőelosztást biztosítanak.

- A medence aljába beépített fűtőelemek a medencével együtt billennek, így egyszerű és biztonságos a tisztítás.
- Működési hőmérséklet: 120°C-280°C között. Termosztáttal szabályozható.
- Lágyacél vagy rm. acél főzőfelület (10mm vastag).
- A lágyacél főzőfelület ideális hirtelen sütéshez, posírozáshoz, gőzöléshez, forraláshoz, pároláshoz és általános sütéshez.
- A lágyacél főzőfelületű billenőserpenyők kimondottan alkalmasak "száraz sütéshez" vagy kevés zsiradékban történő főzéshez. Ha a lágyacél felületű serpenyőben nagyobb nedvességtartalmú ételt készítünk, akkor karban kell tartani a készüléket a maró hatású ételek

okoza károsodás miatt (magas só ill. savtartalmú ételek, pl. a paradicsomszósz).

- Nagy pontosságú manuális billentő rendszer a medence leürítéséhez.

EGYSZERŰ KARBANTARTÁS

- IPX4-es szintű vízvédelem.
- A speciális külsejű gomboknak köszönhetően nincs vízbeszivárgás.

KÖRNYEZETBARÁT

- 98%-ban újrahasznosítható (súly alapján).
- CFC mentes csomagolás.

700XP
El. billenőserpenyők

	E7BREHMNF0 371107	E7BREHSNF0 371108
TECHNIKAI ADATOK		
Energia	Elektromos	Elektromos
Külső méretek - mm		
szélesség	800	800
mélység	730	730
magasság	850	850
magasság állítás	50	50
Medence hasznos mérete - mm		
szélesség	770	770
mélység	580	580
magasság	200	200
Sütőfelület		
anyag	Lágyacél	Rozsdamentes acél AISI 304 - Din 1.4301
Medence hasznos térfogata - min/max - lt.	60	60
Sütőfelület mérete - mm		
szélesség	680	680
mélység	410	410
Működési hőmérséklet - minimum/maximum °C	120, 280	120, 280
Teljesítmény adatok - kW		
kiegészítő	0.25	0.25
Teljesítmény - kW		
el	9.75	9.75
Nettó súly - kg	105	105
Hálózati feszültség	400 V, 3N, 50/60	400 V, 3N, 50/60
TARTOZÉKOK		
2 OLDALI VÉDŐSZÁLA. LÁBAZATI INST.-HOZ,700	206265	206265
2 OLDALI VÉDŐSZÁLAG - 700-AS SZÉRIA	206249	206249
4 LÁB BETONRA TELEPÍTÉSHEZ	206210	206210
ELÜLSŐ VÉDŐSZÁLAG BETON INST.-HOZ,1000MM	206150	206150
ELÜLSŐ VÉDŐSZÁLAG BETON INST.-HOZ,1200MM	206151	206151
ELÜLSŐ VÉDŐSZÁLAG BETON INST.-HOZ,1600MM	206152	206152
ELÜLSŐ VÉDŐSZÁLAG BETON INST.-HOZ,200MM	206146	206146
ELÜLSŐ VÉDŐSZÁLAG BETON INST.-HOZ,400MM	206147	206147
ELÜLSŐ VÉDŐSZÁLAG BETON INST.-HOZ,800MM	206148	206148
ELÜLSŐ VÉDŐSZÁLAG,1000MM	206177	206177
ELÜLSŐ VÉDŐSZÁLAG,1200MM	206178	206178
ELÜLSŐ VÉDŐSZÁLAG,1600MM	206179	206179
ELÜLSŐ VÉDŐSZÁLAG,200MM	206174	206174
ELÜLSŐ VÉDŐSZÁLAG,400MM	206175	206175
ELÜLSŐ VÉDŐSZÁLAG,800MM	206176	206176
KARIMÁS LÁB KIT	206136	206136

CHNB010

A gyártó fenntartja a jogot, hogy minden elzetes értesítés nélkül módosítson változtasson a terméken2011-03-30

700XP
 El. billenőserpenyők

371107, 371108

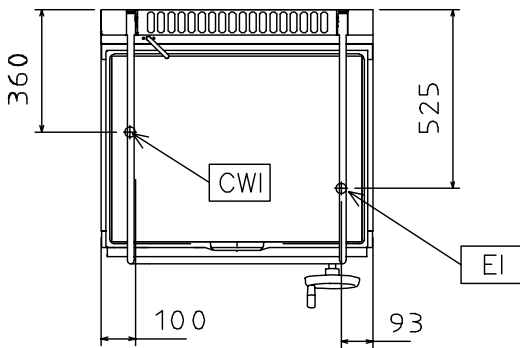
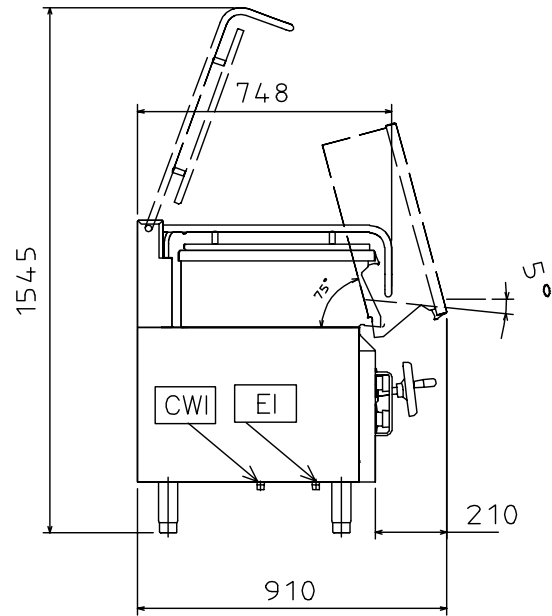
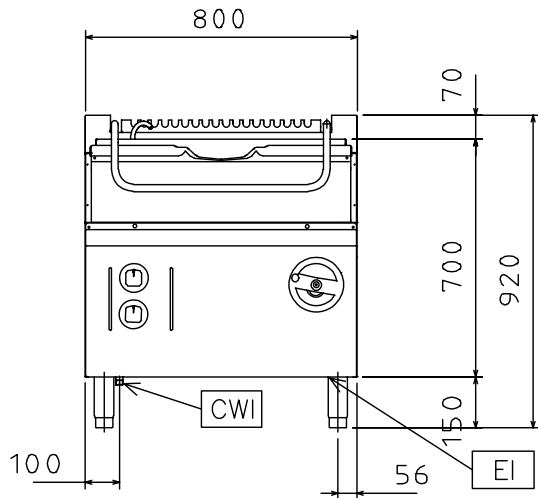

597841000

CHNB010

A gyártó fenntartja a jogot, hogy minden előzetes értesítés nélkül módosítson változtasson a termékben 2011-03-30

JELMAGYARÁZAT	E7BREHMNF0 371107	E7BREHSNF0 371108
	CWI - Hideg tápvíz csatlakozás	3/4"
EI - Elektromos csatlakozás	400 V, 3N, 50/60	400 V, 3N, 50/60